



intelligent
weighing
solutions

 **TopControl**
Everything in motion



MHP 5200

Automatische Mehrbandwaage

Maximale Produktivität bei minimalem Personaleinsatz



Schneller Verpackungsprozess



ROI innerhalb 3-12 Monate



Optimierung des Giveaways



MHP 5200

Automatische Mehrbandwaage

Die vollautomatische und doppelreihige Mehrbandwaage MHP 5200 bietet im Verpackungsprozess von Obst, Gemüse, Fleisch, Fisch oder Käse maximale Produktivität bei minimalem Personaleinsatz.

Mit dieser Mehrbandwaage wird der Verpackungsprozess durch effizientes und schnelles Egalisieren der Ware bei minimalem Personaleinsatz optimiert.

Durch den Einsatz modernster Technologie wird das Giveaway auch unter 1% reduziert. Sie sparen Zeit und Ressourcen.

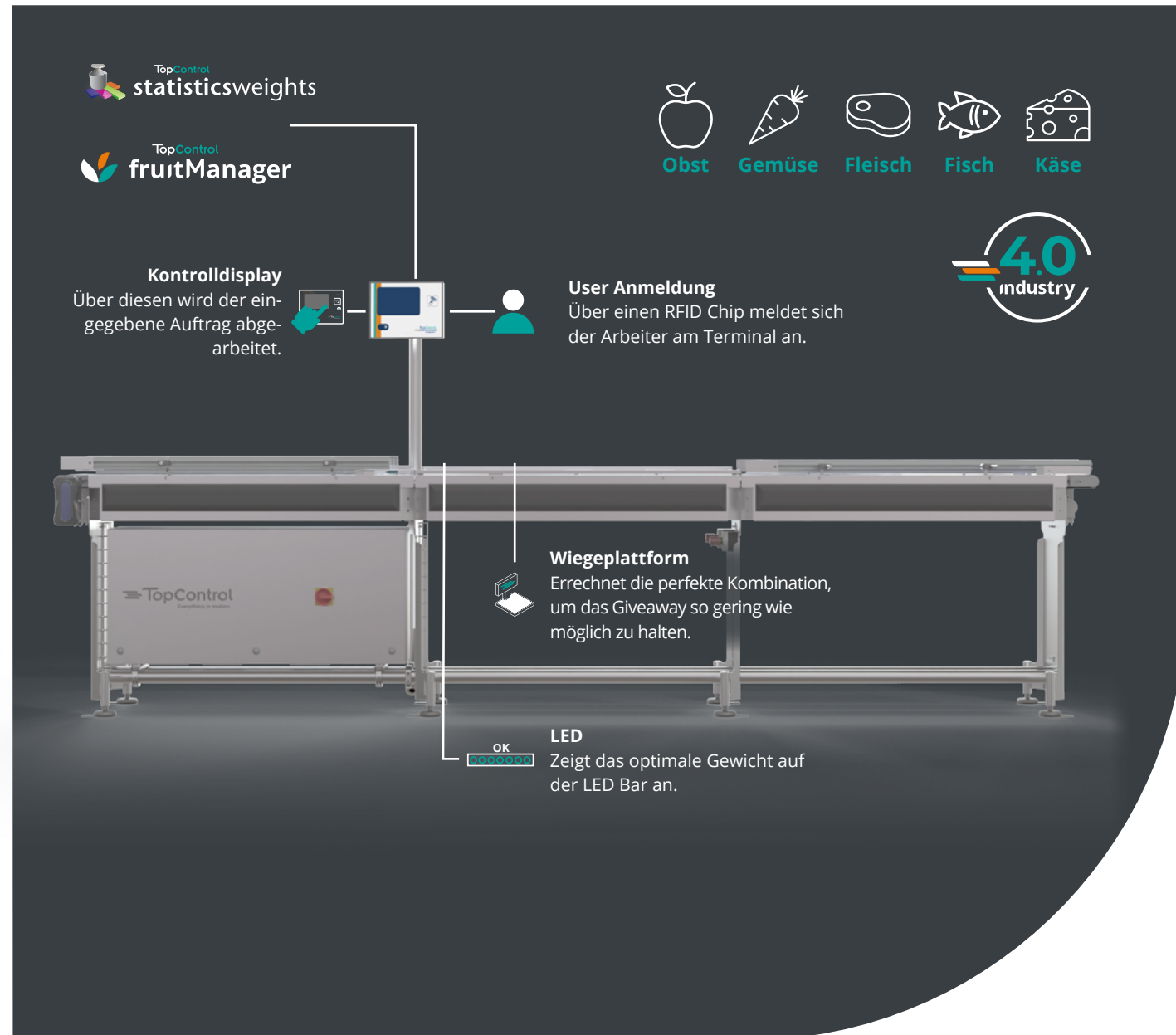

HIGHLIGHTS



Maximale Produktivität bei minimalem Personaleinsatz



Profitmaximierung



ROI innerhalb 3-12 Monate



Schneller Verpackungsprozess durch Einsatz neuester Technologie



Minimierung der Arbeitsschritte



Maximale Reduzierung des Giveaways



Robuste und hygiene-konforme Bauweise aus Edestahl · IP65



Optimierung des Giveaways durch integrierte LED-Anzeige (FPV - WELMEC 6.4/e)



Flexibel einsetzbar



Intuitives Touchdisplay



Effiziente Arbeitszeiterfassung durch integrierten Transponderleser



Optimale Integration in die TopControl Software zur Aufzeichnung und Auswertung der Daten

TECHNISCHE EIGENSCHAFTEN

AUTOMATISCHE MEHBANDWAAGE MIT 4-6-8 WAAGEN

Tragkraft/Teilung	3 kg/1 g
Wiegebänder	295 x 220 mm
Betriebsarten	Egalisierung Durchlauf
Laufriichtung	rechts/links links/rechts
Display	Farb LCD Touchdisplay 7 Zoll
Systemschnittstellen	Ethernet 10 Base T, TCP/IP, RS 232, RS 422
Schutzart	IP65
Geräteaufbau	kompakte modulare Bauform aus Edelstahl
(!) Nicht eichfähige Waagen für den internen Gebrauch	

Ausführung	Laufrichtung		ergonomische Kistenablage	Vereinigerband	Fußverlängerung 120 mm
	links-rechts	rechts-links			
MHP 5200 mit 8 Waagen	x	x	x	x	x
MHP 5200 mit 6 Waagen	x	x	x	x	x
MHP 5200 mit 4 Waagen	x	x	x	x	x

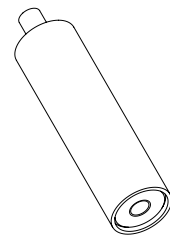

Wiegebänder

Die integrierten Waagen der MHP 5200 haben eine Größe von 295 x 220 mm. Jede Waage ist mit einer intuitiv verständlichen LED Anzeige ausgestattet. Darauf wird mittels Farbskala angezeigt, ob das Gewicht der Schale richtig, unter- oder übergewichtig ist. Dementsprechend können die Arbeiter*innen das Gewicht anpassen und das optimale Gewicht mit minimalem Giveaway füllen.

Fußverlängerung

Ergonomische Fußverlängerungen ermöglichen es die Kombinationswaage an die Arbeiter*innen anzupassen und somit ein komfortableres Arbeiten über die komplette Arbeitszeit zu gewährleisten.

Die richtige Arbeitshöhe ermöglicht es den Arbeiter*innen schneller zu sein und erst später zu ermüden.

Durch die Fußverlängerung ist eine zusätzliche Höhe von 120 mm möglich.



Kistenablage inkl. Abtropfwanne

Um ein schnelles und optimiertes Arbeiten zu gewährleisten, können optionale, ergonomisch angepasste Kistenablagen mit integrierter Abtropfwanne an den Kombinationswaage montiert werden. Darauf können die Eingangsprodukte abgestellt werden. Die Einstellungen ermöglichen eine komfortable Arbeitsweise, die als Ganzes durchdacht wurde.

Die Arbeiter*innen haben die vollen Kisten so stets zur Hand.

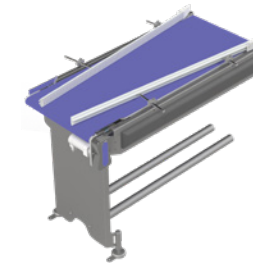

Vereinigerband

Nach den Waagen kann ein Linienvereiniger montiert werden. Dieser optimiert das Packungshandling im Materialfluss-System. So wird die Zuführung der Packungen an die nächste Station kontrolliert.

Technische Zeichnungen

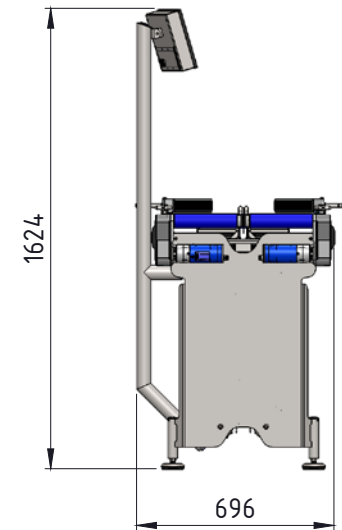
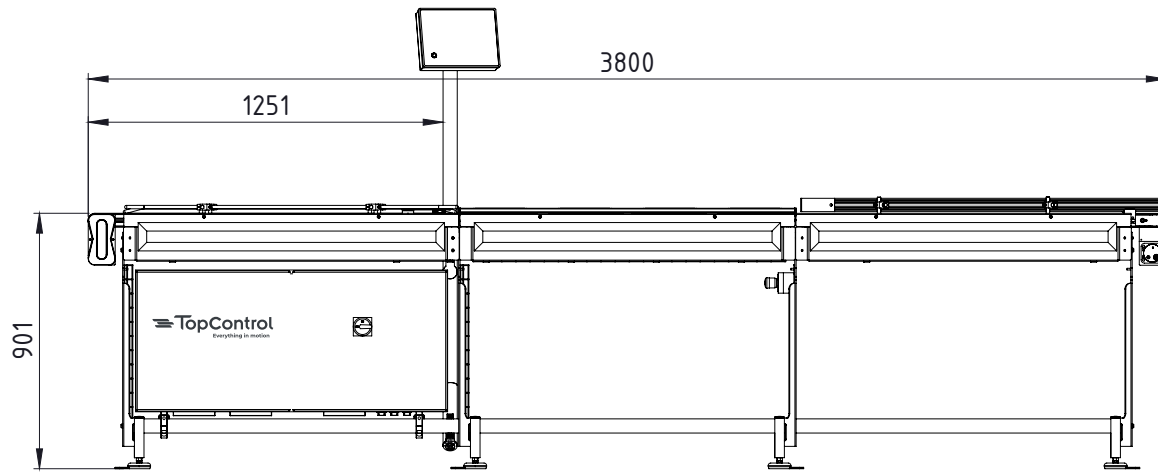

MHP 5200 mit 4 Wiegebändern Gesamtlänge: 3200 mm
 MHP 5200 mit 6 Wiegebändern Gesamtlänge: 3500 mm
 MHP 5200 mit 8 Wiegebändern Gesamtlänge: 3800 mm

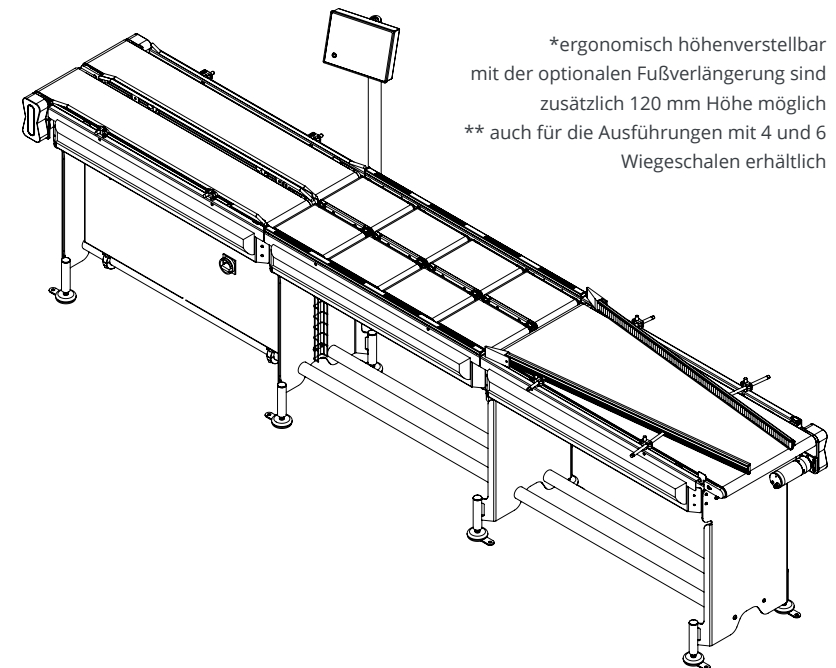
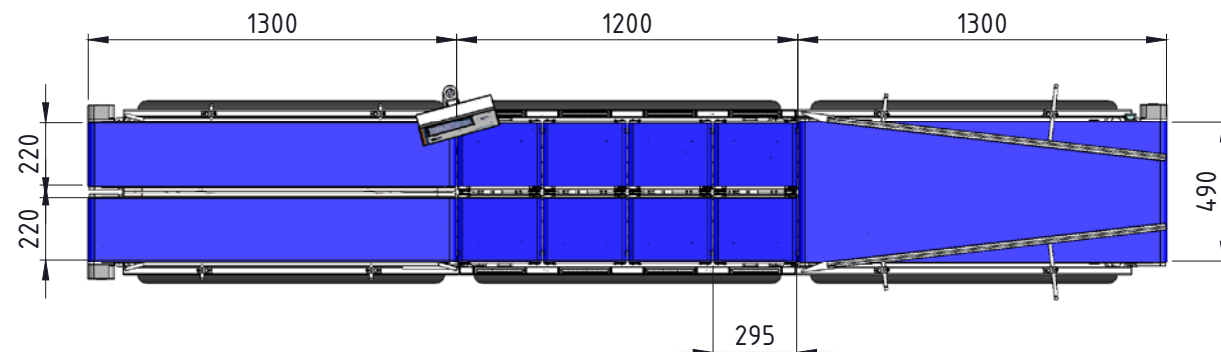

*ergonomisch höhenverstellbar
 mit der optionalen Fußverlängerung sind
 zusätzlich 120 mm Höhe möglich
 ** auch für die Ausführungen mit 4 und 6
 Wiegeschalen erhältlich



weighing solutions



SSC 9200
Egalisierwaage



RSC 9200
Entnahmewaage



IPS
Verpackungstisch
doppelt



MHP 1000
Kombinationswaage



MHP 1200
Kombinationswaage



MHP 1300
Kombinationswaage

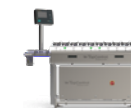

MHP 2000
Kombinationswaage



MHP 2100
Kombinationswaage



MHP 3000
Kombinationswaage



MHP 5200
Mehrbandwaage



CWT 1000
Kontrollwaage für
Kleinverpackungen



CWT 500
Automatische Kontrollwaage
für Transportverpackungen

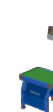

ST A500B
Kontrollwaage für
Kisten



ST EPW310
Kontrollwaage für
Taschen



labelling solutions



ILS 3000
Etikettierer für
Kisten



GLT MAXX 9000
Etikettierer für
Kisten



GPH MAXX 9000
Etikettierer für
Paletten



packaging solutions

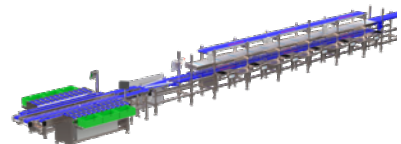

IPS: 4 Ebenen mit Förderlinien und frontalen Wägetischen & Kombinationswaage MHP 3000

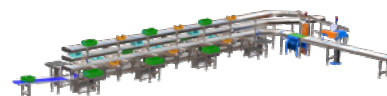

IPS: 2 Ebenen mit Förderlinien und frontalen Wägetischen, automatische Kontrollwaage und Etikettiermaschine



IPS: 2 Ebenen mit Förderlinien und frontalen Wägetischen und automatische Kontrollwaage.



software solutions

